

ARX 26.1-2

LEHKÝ TANDEMOVÝ VÁLEC

EU STAGE V / U.S. EPA TIER 4 FINAL

APLIKACE

- Malá a středně velká staveniště
- Údržba silnic
- Opravy městských ulic
- Stísněné pracovní prostory
- Chodníky
- Dětská hřiště, golfová hřiště



PRODUKTIVITA

Plynulé válcování

žádné náhlé rozjezdy a zastavení během provozu stroje.

Hutnicí výkon

Různé velikosti strojů zajišťují správné přizpůsobení pro danou aplikaci a staveniště.

ERGONOMIE

Plošina obsluhy je navržena tak, aby byla pohodlná a zajišťovala příjemnou práci bez ohledu na délku směny.

Stanoviště obsluhy nabízí 360° výhled ze sedadla na stroj, aby se maximalizovala bezpečnost na staveništi.

SNADNÝ SERVIS

Malé prostoje

Robustní konstrukce, která chrání součásti.

Zkrácená údržba

Snadno přístupná místa pro údržbu.

UDRŽITELNOST

ECODrop

Lepší účinnost, nižší spotřeba provozních kapalin.

Pokročilé technologie

Používání strojů řízené s cílem zvýšit efektivitu a produktivitu – a umožnit přesnou dokumentaci.

VOLITELNÉ VYBAVENÍ

- Dva nedělené běhouny, v řadě
- Další dokumentace v tištěné podobě
- Přídavná světla pro pevnou stříšku
- Přídavná světla pro ROPS
- Přídavná světla pro ROPS s majákem
- Přídavná světla pro ROPS/FOPS
- Přídavná světla pro ROPS/FOPS s majákem
- Přídavné zrcátko
- ATC - Ammann Traction Control
- AmmannCare Gold
- AmmannCare Silver
- Alarm při couvání
- Adaptivní couvací alarm
- Shoda s CE
- Centrální zvedací body
- Osvědčení o původu
- Barevné schéma dle zákazníka
- Systém měření zhutnění ACE^{force}
- Přídavná levá páka pojezdu
- Ořezávač hran 45° (vpředu vpravo)
- Rám ROPS
- Rám ROPS/FOPS
- Pevná stříška namontovaná na ROPS
- Hard drive - pohon
- Biologicky odbouratelný hydraulický olej
- Infračervený teploměr
- Sada pro údržbu 1000h
- Sada pro údržbu 500h
- Sada pro údržbu 250h
- Sada pro údržbu 50h
- Příprava zámožské přepravy
- Držák registrační značky
- Silniční světla
- Silniční světla včetně směrových světel
- Škrabáky - dva běhouny - sklápěcí
- Výstražný spínač aktivace sedadla
- Bezpečnostní pás 3"
- Loketní opěrky
- Volitelné vyhřívání sedadla
- Telematics Servicelink Light
- Telematics Servicelink Plus
- Sada nářadí
- Převravní příslušenství
- Výstražný maják LED zelený
- Výstražný maják LED zelený pro ROPS/FOPS
- Výstražný maják LED pro pevnou stříšku
- Výstražný maják LED pro ROPS
- Výstražný maják LED zelený pro pevnou stříšku
- Výstražný maják LED ROPS/FOPS
- Výstražný maják trvale aktivovaný
- Zámek vodní nádrže

STANDARDNÍ VÝBAVA

- 1 amplitudy / 2 frekvence
- Barevné provedení a nálepky Ammann
- Kloubový spoj s oscilací a přesazením
- AVC – Automatické řízení vibrací
- Stanoviště obsluhy s jednou pákou pohonu (RH)
- Přední a zadní pohon a vibrace
- Otevřená plošina s bezpečnostními madly
- Elektronická páka pohonu
- Tlakové kropení vodou s intervalovým spínačem, 2stupňovou filtrací 2
- Multifunkční displej pro ovládání a přehled stroje
- Posuvné a horizontálně nastavitelné sedadlo řidiče
- Pevné škrabáky
- Standardní hydraulický olej
- Připravenost k telematice
- Palubní diagnostika
- Vypínač odpojení akumulátoru

AMMANN

ARX 26.1-2

StV/T4f

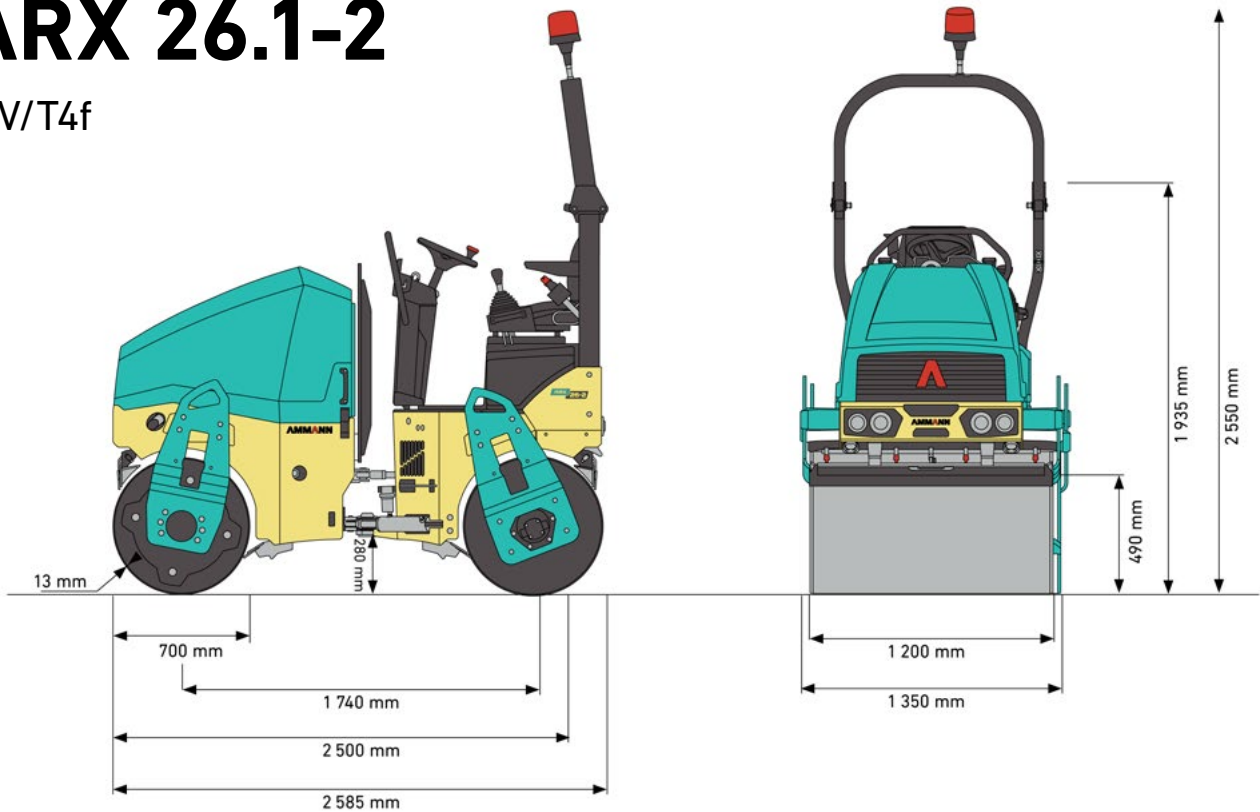

HMOTNOST A PROVOZNÍ VLASTNOSTI

PROVOZNÍ HMOTNOST CECE	2 460 kg
PROVOZNÍ HMOTNOST MAX.	2 655 kg
STATICKÉÍ LINEÁRNÍHO ZATÍŽENÍ, PRŮMÉR	10,25 kg/cm
MAXIMÁLNÍ PRACOVNÍ RYCHLOST	10 km/h
STOUPAVOST S VIBRACEMI	30%
STOUPAVOST BEZ VIBRACÍ	25%
POLOMÉR OTÁČENÍ (VNITŘNÍ)	2 400 mm
PŘESAZENÍ BĚHOUNŮ	40 mm

MOTOR

VÝROBCE	Kubota	Yanmar
MODEL MOTORU	D1703-M-DI	3TNV80F
OTÁČKY MOTORU	2100 / 2400 rpm	
VÝKON ISO 3046-1	18,5 kW / 24,8 HP	
EMISNÍ TŘÍDA	EU Stage V / U.S. EPA Tier 4 Final	

HUTNÍCÍ SÍLY

AMPLITUDA I	0,5 mm
AMPLITUDA II	0,5 mm
FREKVENCE I	58 Hz
FREKVENCE II	66 Hz
ODSTŘEDIVÁ SÍLA I	34 kN
ODSTŘEDIVÁ SÍLA II	41 kN

DALŠÍ ÚDAJE

PROVOZNÍ BRZDY	Hydrostatické
PARKOVACÍ BRZDY	Vícetamelová brzda s pružinou
NOUZOVÉ BRZDY	Vícetamelová brzda s pružinou
OBJEM PALIVOVÉ NÁDRŽE	35 l
OBJEM NÁDRŽE NA VODU	190 l
TYP SKRÁPĚNÍ	Tlak
KAPACITA HYDRAULICKÉ NÁDRŽE	28,5 l
ÚHEL ŘÍZENÍ	±30°
ÚHEL OSCILACE	±6,5°
NAPĚTÍ BATERIE	12V
KAPACITA BATERIE	77 Ah

MAXIMÁLNÍ DOPORUČENÁ TLOUŠŤKA VRSTVY ZHUTNĚNÍ V OPTIMÁLNÍCH PRACOVNÍCH PODMÍNKÁCH

KAMENIVO	N/A
PISEK / ŠTĚRK	250 mm
SMÍŠENÉ ZEMINY	180 mm
NAPLAVENINA	N/A
JÍL	N/A
STABILIZACE	120 mm
ASFALT	100 mm