

ARX 90

KLOUBOVÝ TANDEMOVÝ VÁLEC

EU Stage V / U.S. EPA Tier 4 Final



SPLNĚNÍ NEJVYŠŠÍCH STANDARDŮ

Tandemový válec Ammann ARX 90 poskytuje funkce a výhody, které v konečném důsledku vedou k přidané hodnotě pro majitele těžkého stroje. Splňuje emisní normy EU Stage V / U.S. EPA Tier 4 Final. Hutnicí výkon je vysoký a systém efektivní. Každý běhoun má nezávislé vibrační čerpadlo. Válec je také vybaven odolným dvoustupňovým vibrátorem a snadným nastavením amplitudy a frekvence. Volitelný systém ACE^{force} poskytuje řadu výhod včetně měření a dokumentace, vyhodnocení tuhosti materiálu, vedení obsluhy a dokumentace.

APLIKACE

- Hutnění na středně velkých a velkých staveništích
- Dopravní infrastruktura
- Obecní a městské silnice
- Dálnice
- Letištní dráhy
- Bytová výstavba
- Průmyslové zóny
- Městská centra

PRODUKTIVITA

Více vibračních frekvencí

Různá nastavení vibrace přizpůsobují výkon hutnění a umožňují tak ještě přesnější řízení hutnění a vyšší kvalitu

Pokročilý kloubový spoj

Trvalý kontakt s povrchem a široká škála pracovních šířek maximalizují produktivitu

Přizpůsobení stroje

Díky volitelné výbavě se stroj perfektně hodí pro rozmanitá staveniště a různé potřeby zákazníků

ERGONOMIE

Multifunkční displej

Centrální displej je umístěn před obsluhou kvůli zajištění optimálního ovládní a monitorování stroje

Inteligentní funkce

Díky integrovaným pokročilým funkcím je stroj snadněji obsluhovatelný, intuitivnější a bezpečnější

Stanice obsluhy

V intuitivně uspořádané, plně nastavitelné stanici obsluhy jsou všechny ovládací prvky na dosah

SNADNÝ SERVIS

Přístupný motorový prostor

Dveře motorového prostoru s širokým otevíráním bez použití nářadí

Snadno přístupné údržbové body

Veškeré servisní body jsou vhodně umístěny pro snadný přístup

Autodiagnostický systém

Palubní automatický diagnostický systém rychle identifikuje možné problémy

MAXIMÁLNÍ DOPORUČENÁ TLOUŠŤKA VRSTVY ZHUTNĚNÍ V OPTIMÁLNÍCH PRACOVNÍCH PODMÍNKÁCH

	Písek / štěrky	Smišené zeminy	Naplavenina	Jíl	Stabilizace	Asfalt
ARX 90	0.4 m	0.3 m	-	-	0.2 m	0.14 m

AMMANN

TECHNICKÉ SPECIFIKACE
KLOUBOVÝ TANDEMOVÝ VÁLEC ARX 90
EU Stage V / U.S. EPA Tier 4 Final

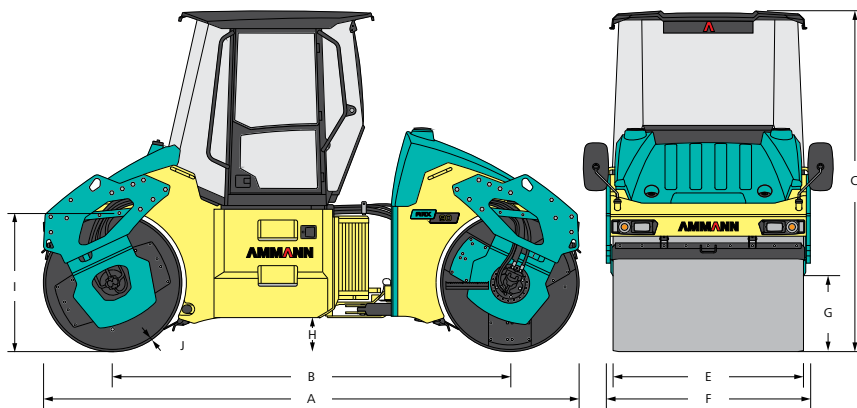

ROZMĚRY

Symbol	Popis	Hodnota
A	Délka stroje	4720 mm
B	Rozvor kol	3500 mm
C	Výška stroje	3000 mm
E	Šířka běhounu	1680 mm
F	Šířka stroje	1800 mm
G	Světlná výška bočnice	780 mm
H	Světlná výška	300 mm
I	Průměr běhounu	1220 mm
J	Tloušťka pláště běhounu	19 mm

HMOTNOST A PROVOZNÍ VLASTNOSTI

	ARX 90	ARX 90 HF
Provozní hmotnost	9720 kg	9720 kg
Maximální hmotnost	11 170 kg	11 170 kg
Statické lineární zatížení předního běhounu	28.5 kg/cm	28.5 kg/cm
Statické lineární zatížení zadního běhounu	29.4 kg/cm	29.4 kg/cm
Maximální přepravní rychlost	10.5 km/h	10.5 km/h
Stoupavost s/bez vibrace	25 % / 30 %	25 % / 30 %
Poloměr otáčení, vnitřní (na vnitřní hraně)	5470 mm	5470 mm
Odsazení běhounů	170 mm	170 mm

MOTOR

Výrobce	Deutz TCD3.6 L4
Výkon podle ISO 14396	74.4 kW (100 HP)
Maximální otáčky	410/1600 Nm (ft lb)/rpm
Emisní třída	EU Stage V / U.S. EPA Tier 4 Final
Čištění výfukových plynů	EGR+DOC+DPF+SCR

STANDARDNÍ VÝBAVA

- Shoda s CE
- ROPS/FOPS Otevřená plošina s plastovou střechou
- ATC - Ammann Traction Control
- Tlakové krocení vodou s intervalovým spínačem, 3stupňovou filtrací a 2 čerpadly
- Uzamykatelný kloub s oscilací a posunem (režim krab)
- Sklápěcí škrabáky
- Stanice obsluhy s jednou pákou pojezdu (pravá)
- 2 amplitudy / více frekvencí
- 170° posuvné, otočné a horizontálně nastavitelné sedadlo řidiče s loketními opěrkami
- Multifunkční displej pro ovládání a přehled stroje
- Nastavitelný sloupek řízení
- Silniční světla (světlomety, zadní světla, směrová světla, brzdová světla)
- Připraveno pro telematiku
- Palubní diagnostika
- Centralizované vypouštěcí body

HUTNICÍ SÍLY

	ARX 90	ARX 90 HF
Frekvence I	38–42 Hz	42–46 Hz
Frekvence II	45–54 Hz	58–67 Hz
Amplituda I	0.7 mm	0.62 mm
Amplituda II	0.34 mm	0.23 mm
Odstředivá síla I	47–68 kN	56–70 kN
Odstředivá síla II	69–84 kN	74–89 kN
Oscilační frekvence	40 Hz	40 Hz
Oscilační amplituda	1.3 mm	1.3 mm
Oscilační síla	77 kN	77 kN

DALŠÍ ÚDAJE

Provozní brzdy	Hydrostatická
Parkovací brzdy	Mechanická, s několika kotouči
Nouzové brzdy	Mechanická, s několika kotouči
Objem palivové nádrže	220 l
Objem vody	840 l
Napětí	24 V

VÝBAVA NA PŘÁNÍ

- Kabina s ROPS/FOPS
- Klimatizace
- Přídavná světla 360° LED
- Výstražný maják
- Dva běhouny - nedělené běhouny s HF
- Dva běhouny - oscilační zadní běhoun (nedělený)
- Dva běhouny - HF běhoun s oscilačním zadním běhounem (nedělený)
- Infračervený teploměr
- Systém měření zhutnění ACE^{force}
- Posýpač Ammann
- Ořez hran
- Kamera pro zadní pohled
- Telematický systém ServiceLink (3 roky)
- GPS Q-Compaction
- Couvací alarm
- Biologicky odbouratelný hydraulický olej
- Zákaznická barva
- Sluneční fólie na sklech