

KOMATSU

WB93S-8



Nakladač s řízením všech čtyř kol

Výkon motoru
75,0 kW / 102 PS při 2300 ot/min

Provozní hmotnost
8305 - 9700 kg

Objem lopaty
1,1 m³ (standardní lopata)

WB93S-8



Výkon motoru

75,0 kW / 102 PS při 2300 ot/min

Provozní hmotnost

8305 - 9700 kg

Objem lopaty

**1,1 m³
(standardní lopata)**

Uživatelsky příjemný stroj s nejvyšším výkonem ve své třídě

Výkon a ohleduplnost k životnímu prostředí

- Motor splňující požadavky normy EU Stupeň V
- Zvětšený zdvihový objem motoru
- Pružná spojka ventilátoru
- Monitorovací systém s ukazatelem Eco
- Režimy Power a Eco zvyšující hospodárnost provozu
- Bezúdržbový filtr pevných částic (DPF)
- Spínač Hyper vent pro vrtuli chlazení motoru

Maximální pohodlí obsluhy

- Multifunkční monitor s barevným 7" LCD displejem ve vysokém rozlišení
- Pneumaticky odpružená sedačka obsluhy (standardní vybavení)
- Ergonomické uspořádání spínačů na ovládací konzole
- Otočné ovládání ručního plynu motoru a elektrický plynový pedál
- Okruh pro hydraulické kladiwo (standardní vybavení)
- Brzdy s posilovačem

Absolutní všestrannost

- 3 režimy řízení: 2WS (řízení dvou kol), 4WS (řízení čtyř kol) a krabí chod
- Dostupný hydraulický boční posuv podkopového zařízení
- Dostupné překlápěcí a pevné paletizační vidle
- Rychloupínací zařízení pro čelní a zadní lopatu

Bezpečnost na prvním místě

- Hydraulické zámky stabilizátorů, výložníku a násady (standardní vybavení)
- Spínač nouzového zastavení motoru
- Bezpečnostní pás s výstrahou zapnutí
- Bezkonkurenční výhled vpřed díky bočně umístěnému výfuku
- Funkce „Street mode“

Jednoduchá údržba

- Snadné doplňování hydraulického oleje, přísady AdBlue® i paliva z úrovně terénu
- Informace o údržbě zobrazované na monitoru
- Zadní schránka na nářadí

Komtrax

- Bezdrátový monitorovací systém Komatsu
- 4G mobilní komunikace
- Vylepšená provozní data a reporty



Výkon a ohleduplnost k životnímu prostředí



Vyšší produktivita

Kompaktní motor Komatsu, který splňuje požadavky emisní normy EU, Stupeň V a který se vyznačuje použitím nejmodernějších technologií, poskytuje nejvyšší účinnost i při jeho malých rozměrech. Systém následné úpravy výfukových plynů kombinuje bezúdržbový filtr pevných částic (DPF) se selektivní katalytickou redukcí (SCR). Díky svým mimořádně nízkým emisím má tento motor menší dopad na životní prostředí a vynikající výkon, který napomáhá snižování provozních nákladů a umožňuje obsluze pracovat v pohodě a klidu.

Technologie Komatsu pro úsporu paliva

Základem hydrauliky rýpadlonakladačů Komatsu je uzavřený hydraulický systém snímání zátěže (CLSS). Díky možnosti proměnného ovládání průtoku, pracovním režimům „Power“ a „Economy“, integrovaným funkcím řízení motoru, pružné spojce ventilátoru a ukazateli Eco je stroji dodáván správný výkon odpovídající skutečným provozním podmínkám, a to při spotřebě paliva snížené o 3%.

Dokonalá ovladatelnost

Převodovka „Power Shuttle“ nabízí čtyři rychlostní stupně pro jízdu vpřed a čtyři rychlostní stupně pro jízdu vzad. Mechanické řazení je vybaveno synchronizací. Elektrohydraulická uzávěrka diferenciálu spolu s nápravami určenými pro náročná provozní prostředí zaručuje vysokou efektivitu práce a jistotu obsluhy za všech podmínek. Funkce „Speed-Up“ použitá při nakládacích operacích umožňuje využití plného hydraulického výkonu stroje WB93S-8.

Maximální pohodlí obsluhy



Pracovní prostředí obsluhy

PPC servo-ovládání je standardní součástí vybavení pro přední pracovní zařízení. Otočný ovladač ručního plynu motoru zjednoduše obsluhu stroje a usnadňuje nastavování otáček motoru. Pneumatically odpružená sedačka obsluhy je rovněž standardem a spínače na ovládací konzole mají nové, ergonomické uspořádání.

Nový multifunkční monitor zobrazující více informací

LCD monitor o velikosti 7" poskytuje vynikající viditelnost díky vysokému rozlišení. LCD panel s vysokým rozlišením je méně nepříznivě ovlivňován pozorovacím úhlem a jasem okolního prostředí, čímž je zajištěna vynikající viditelnost. Různé výstrahy a informace o stroji jsou zobrazovány v jednoduchém formátu. K dispozici jsou také další užitečné informace, jako například provozní záznamy, informace o nastavení stroje a údaje o údržbě. Obsluha může snadno procházet stránky obrazovek pomocí intuitivně fungujících bočních tlačítek.



Pohodlné, ergonomické a přesné ovládání



Ergonomicky navržené spínače



Multifunkční monitor o velikosti 7"

Maximální účinnost



Čelní nakládací zařízení

Konstrukce čelního nakládacího zařízení umožňuje optimální paralelní zdvih; navíc rozšiřující se tvar výložníku podstatně zlepšuje výhled a zajišťuje vynikající parametry nakládání. Konstrukce podkopového zařízení se vyznačuje funkčním a jednoduchým uspořádáním s hydraulickými trubkami a hadicemi vedenými podél výložníku. PPC servo-ovládání je standardní součástí vybavení pro čelní nakládací zařízení.

Podkopové zařízení s výložníkem tvaru S

Zaoblený tvar podkopového zařízení zvyšuje zatížitelnost stroje i jeho schopnost překonávání překážek a současně zajišťuje vysokou rypnou sílu. Teleskopické rameno významně zvyšuje univerzálnost stroje.

Vyroběn na zakázku

Na výběr jsou 3 režimy řízení: řízení 2 kol (běžné práce), řízení všech 4 kol (pro rychlost a ovladatelnost) a krabí chod (ve stísněných prostorech). Bohatá nabídka příslušenství dovoluje vysokou úroveň přizpůsobení: za všechna jmenujme alespoň hydraulický boční posuv podkopového zařízení, systém stabilizace předního pracovního zařízení LSS, radiální pneumatiky a rychloupínací zařízení.

Bezpečnost na prvním místě

Bezkonkurenční výhled do všech stran

Rozměrné prosklené plochy po celém obvodu kabiny zajišťují vynikající výhled. Tvar kapoty, boční umístění výfuku a horní přední okno umožňují snadnou a bezpečnou obsluhu čelního pracovního zařízení. Při práci s podkopovým zařízením může obsluha snadno otevřít jednodílné okno a pohodlně sledovat okolí stroje.

Optimální bezpečnost na pracovišti

Bezpečnostní prvky stroje Komatsu WB93S-8, které jsou ve shodě s nejnovějšími průmyslovými normami a fungují v dokonalé vzájemné součinnosti, minimalizují nebezpečí hrozící obsluze i osobám nacházejícím s v okolí stroje. Ovládací ústrojí podkopové lopaty a stabilizátorů jsou nyní vybavena hydraulickými zámky. Nový spínač nouzového zastavení motoru, který je dosažitelný z úrovně terénu, a nová funkce optické výstrahy při nezapnutí bezpečnostního pásu doplňují tradičně bezpečné pracovní prostředí obsluhy strojů Komatsu. Pro další zvýšení bezpečnosti je stroj WB93S-8 vybaven novým zámekem neutrálu a novou funkcí „Street mode“.



Spínač nouzového zastavení motoru

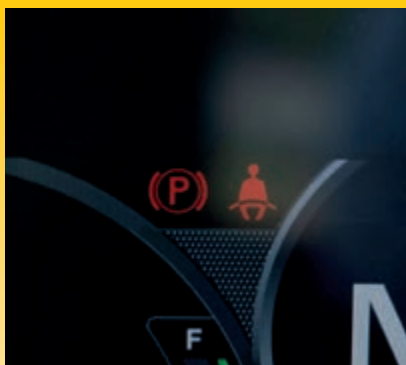

Upozornění při nezapnutí bezpečnostním pásu



Hydraulické zámky stabilizátorů, výložníku a násady (standardní vybavení)

Jednoduchá údržba



Vynikající přístupnost pro úkony údržby

Společnost Komatsu zkonstruovala model WB93S-8 tak, aby byl zajištěn snadný přístup ke každému servisnímu bodu. Tím se snižuje pravděpodobnost vynechávání činností běžné údržby a servisních úkonů, které by jinak způsobovalo pozdější nákladné prostoje. Chladič motoru, mezichladič zplodin a chladič oleje jsou vyrobeny z hliníku, což zvyšuje jejich účinnost a jsou namontovány paralelně, aby bylo umožněno jejich rychlejší čištění.

Flexibilní záruka

Zakoupíte-li zařízení Komatsu, získáte přístup k celé řadě programů a služeb, které jsou vytvořeny proto, abyste ze své investice získali co nejvíce. Například program flexibilní záruky Komatsu poskytuje celou řadu záruk vztahujících se ke stroji i jeho součástem. Podmínky záruky mohou být zvoleny tak, aby vyhovovaly vašim individuálním potřebám a požadavkům. Tento program byl vytvořen proto, aby vám pomohl snížit celkové provozní náklady.



Nádrž pro přísadu AdBlue®, palivová nádrž i nádrž hydraulického oleje jsou snadno přístupné na boční straně stroje a doplňování kapalin se provádí z úrovně terénu, což představuje méně únavný postup



Každodenní údržba je zjednodušena díky dvoupohovému otevření přední kapoty a snadné přístupnosti kontrolních míst z levé strany stroje



Informace o údržbě zobrazované na monitoru

Informační a komunikační technologie



Znalosti

Získáváte rychlé odpovědi na základní a rozhodující dotazy týkající se vašich strojů, dozvídáte se co stroje dělají, kdy dokončily svoji práci, kde se nacházejí, jak je lze efektivněji využít a kdy je třeba provádět jejich údržbu. Informace o výkonu stroje jsou přenášeny bezdrátovými technologiemi (satelitní, GPRS nebo 4G v závislosti na typu) ze stroje do PC a vašemu dodavateli, který tak může pohotově reagovat na vaše požadavky.

Pohodlí

Komtrax umožňuje přehledné řízení flotily strojů přes webové rozhraní prakticky odkudkoli. Data jsou analyzována a zpracovávána ve speciálních paketech, které umožňují snadné a intuitivní prohlížení map, seznamů, grafů a tabulek. Můžete tak předvídat případné údržby, požadované náhradní díly a řešit problémy s techniky Komatsu ještě před jejich příjezdem ke stroji.



Cesta k vyšší produktivitě

Systém Komtrax představuje nejnovější výsledek vývoje bezdrátových monitorovacích technologií. Se svojí kompatibilitou s PC, chytrým telefonem či tabletem dodává podrobné informace o Vašem strojovém parku a vybavení, které šetří náklady, a kromě toho poskytuje dostatek informací usnadňujících maximální využití výkonu strojů. Tím, že vytváří vysoce integrovanou podpůrnou síť, umožňuje provádění proaktivní i preventivní údržby a přispívá ke zvýšení efektivity řízení provozu strojů.

Výkon

Podrobné informace, které máte prostřednictvím systému Komtrax po ruce 24 hodin denně a 7 dnů v týdnu, Vám umožňují přijímat lepší každodenní operativní i dlouhodobá strategická rozhodnutí bez dalších nákladů. Případné problémy tak mohou být včas odhaleny, údržba snadno naplánována, prostoje minimalizovány. Stroj tak může být udržován na správném místě – provozuschopný a na pracovišti.



Technické údaje

WB93S-8E0

Motor

Model	Komatsu SAA4D102SE-1
Typ	Vznětový s přímým vstřikováním se systémem Common rail, vodou chlazený, přeplňovaný se sníženou hladinou emisí a mezichladičem
Výkon motoru	
při jmenovitých otáčkách motoru	2300 ot/min
ISO 14396	75,0 kW / 102 PS
ISO 9249 (jmenovitý výkon motoru)	68,6 kW / 93 PS
Počet válců	4
Vrtání × zdvih	102 × 110 mm
Zdvihový objem	3,6 l
Ventilátor chlazení	Pružná spojka ventilátoru
Typ vzduchového filtru	Vzduchový filtr suchého typu s indikátorem znečištění
Palivo	Motorová nafta podle EN590, třída 2 / stupeň D. Schopnost parafínového paliva (HVO, GTL, BTL), podle EN 15940:2016

Provozní hmotnost (přibližná)

Provozní hmotnost standardního stroje*	8885 kg
Změny technických údajů způsobené použitím následujícího vybavení:	
Standardní lopata	-305 kg
Lopata pro náročné použití	+60 kg
Lopata 600 mm (přímé připojení (Pin-on))	-155 kg
Standardní násada	-230 kg
Paletizační vidle	-615 kg
Paletizační vidle pro lopatu 4×1	+235 kg
Klimatizace	+20 kg
Mechanický rychloupínač (čelní prac. zařízení)	+140 kg
Mechanický rychloupínač (podkopového zařízení)	+55 kg

* Včetně lopaty 4×1, teleskopické násady podkopu, lopaty podkopu 600 mm.

Max. povolená celková hmotnost 10000 kg

Hydraulický systém

Systém	Synchronizovaný systém s funkcí Speed-Up pro výložník předního zařízení
Typ	Systém CLSS s uzavřeným okruhem, funkcí snímání zátěže a tlakovými vyrovnávacími ventily
Počet pracovních režimů	2 (výkonový / ekonomický)
Hydraulické čerpadlo	Axiální pístové s proměnným průtokem
Max. průtok čerpadla	165 l/min
Pracovní tlak (max.)	250 bar
Hlavní rozvaděč	LIFD „Load Independent Flow Divider“ (dělič průtoku nezávislý na zátěži) modulárního typu

Systém řízení

Systém	Řízení 4 kol (3 režimy) s elektronickým vyrovnáváním	
Poloměr zatáčení (bez použití brzd)		
Režim řízení	4WS	2WS
u hrany lopaty (lopatu 4x1)	5905 mm	9585 mm
u rohů pneumatik (28")	5185 mm	8855 mm
Poloměr zatáčení (s použitím brzd)		
Režim řízení	4WS	2WS
u hrany lopaty (lopatu 4x1)	5185 mm	7400 mm
u rohů pneumatik (28")	4400 mm	6495 mm

Převodovka

Přepínání mezi pohonem 4 kol a 2 kol je umožněno prostřednictvím elektrohydraulického systému. Čtyřstupňová manuální převodovka je synchronizovaná. Převodovka je ovládána prostřednictvím měniče momentu a systému řazení s přepínáním směru jízdy „Power Shuttle“.

Max. pojezdové rychlosti (vpřed/vzad)

1. rychlostní stupeň	6 km/h
2. rychlostní stupeň	10 km/h
3. rychlostní stupeň	22 km/h
4. rychlostní stupeň	40 km/h

Rám stroje a pneumatiky

Rám	Vyztužená uzavřená skříňová konstrukce
Nápravy	Nápravy pro těžký provoz
Koncový převod	Planetový převod v olejové lázni
Celkový úhel naklápění přední nápravy	16°
Max. rozsah statického zatížení na přední/zadní nápravu	20395 kg
Pneumatiky (standardní vybavení)	16.9 × 28 - 12 PR

Brzdy

Lamelové brzdy v olejové lázni mohou být aktivovány na každém zadním kole zvlášť pomocí dvou samostatných pedálů. Celkový brzdny účinek působící na všechna čtyři kola je aktivován současným sešlápnutím obou pedálů.

Parkovací brzda (bezpečnostní brzda)	Kotoučová brzda ovládaná prostřednictvím ruční páky
--------------------------------------	---

Kabina

Dvoudveřová kabina odpovídající normě ISO 3471 s ochranným systémem ROPS (ochrana při převrácení) ve shodě s normou SAE J1040c a s ochranným systémem FOPS (ochrana před padajícími předměty) ve shodě s normou ISO 3449.

Plnicí objemy provozních kapalin

Motorový olej	8 l
Chladicí systém	12 l
Palivová nádrž	135 l
Nádrž hydraulického oleje	41,5 l
Hydraulický systém	110 l
Přední náprava	11,8 l
Zadní náprava	11,8 l
Brzdový systém	0,8 l
Nádrž AdBlue®	13,5 l

Životní prostředí

Emise motoru	Motor plně vyhovuje emisním omezením výfukových plynů podle normy EU Stupeň V
Hladiny hluku	Hladiny hluku (vnější/vnitřní) plně vyhovují požadavkům směrnice 2000/14/ES, Stupeň 2, a 98/37/ES
Úrovně vibrací (EN 12096:1997)	
Ruka/paže	$\leq 2,5 \text{ m/s}^2$ (nejistota měření $K = 1,2 \text{ m/s}^2$)
Tělo	$\leq 0,5 \text{ m/s}^2$ (nejistota měření $K = 0,2 \text{ m/s}^2$)

Podkopové zařízení

Systém	Zesílená konstrukce, lité uložení otoče a konce násady
Úhel otáčení výložníku	180°
Rypná síla lopaty (ISO 6015)	5985 daN (6100 kg)
Tlačná síla násady (ISO 6015)	3925 daN (4000 kg)
Stabilizační patky	Svislé stabilizační patky s nastavitelnými otěrovými deskami

Čelní nakládací zařízení

Systém	Výložník čelní lopaty paralelním zdvihem
Šířka standardní lopaty	2420 mm
Objem standardní lopaty	1,1 m ³ (ISO 7546)
Hmotnost standardní lopaty	458 kg
Zdvihová kapacita	
při max. výšce	3825 daN (3900 kg)
v úrovni terénu (ISO 14397)	5200 daN (5300 kg)
Rypná síla lopaty (ISO 14397)	6375 daN (6500 kg)
Šířka kombinované lopaty 4×1	2440 mm
Objem kombinované lopaty 4×1	1,03 m ³ (ISO 7546)



Rozměry

Rozměry stroje

A	Max. výška	4305 mm	O	Max. rypná výška	5895 mm
B	Výška čepu	3475 mm		- s výsuvným výložníkem	6520 mm
BB	Max. dosah s paletizačními vidlemi	3145 mm	P	Rypná hloubka SAE	4225 mm
C	Výška kabiny	2950 mm		- s výsuvným výložníkem	5335 mm
D	Max. výsypná výška	2825 mm	Q	Dosah v max. výšce	2830 mm
E	Max. výsypný dosah (45°)	645 mm		- s výsuvným výložníkem	3875 mm
F	Výsypný úhel	42°	R	Max. dosah ze středu otoče	5750 mm
G	Úhel zaklopení lopaty	45°		- s výsuvným výložníkem	6760 mm
H	Rypná hloubka	200 mm	S	Max. rypná hloubka	4825 mm
I	Dosah čelní lopaty (břit)	2105 mm		- s výsuvným výložníkem	5780 mm
J	Světlost nad zemí	410 mm	T	Rypný dosah	2330 mm
K	Rozvor kol	2215 mm	U	Zadní rozchod	1950 mm
L	Přesazení středové osy podkopy	1325 mm	V	Přední rozchod	1950 mm
M	Přepravní délka	5965 mm	W	Celková šířka (s lopatou)	2440 mm
N	Výsypná výška SAE	3920 mm	X	Přepravní výška s podkopem	3835 mm
	Max. výsypná výška	4270 mm		- s výsuvným výložníkem	3980 mm
	- s výsuvným výložníkem SAE	4610 mm			
	- s výsuvným výložníkem max.	4995 mm			

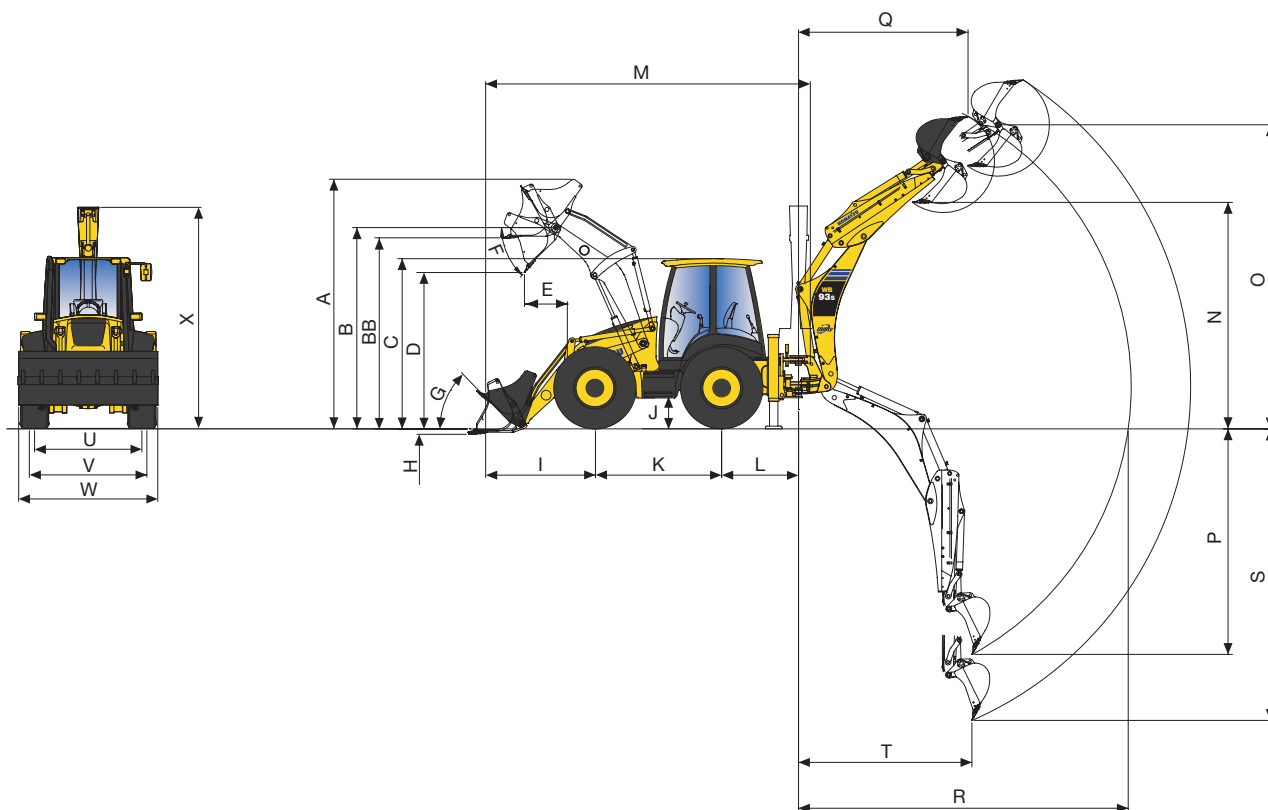

Při používání k manipulaci s břemeny musí být podkopová lopata vybavena hydraulickými zámky (výložníku a násady) a výstražným přetěžovacím zařízením v souladu s normou EN 474-4 a při jejím používání musí být dodržovány případné další související místní předpisy.



Standardní a nadstandardní vybavení

Motor

Vznětový motor Komatsu, SAA4D102SE-1, chlazený vodou, čtyřdobý, s přímým vstříkáváním	●
Splňuje požadavky normy EU Stupeň V	●
Vzduchový čistič suchého typu s indikátorem znečištění	●
Ukazatel stavu paliva	●
Alternátor 12 V / 120 A	●
Startér 12 V / 4,2 kW	●
Akumulátor 12 V / 110 Ah	●
Spínač Hyper vent pro vrtuli chlazení motoru	●
Předfiltr vzduchu, cyklonového typu	○

Hydraulický systém

Systém přepínání 2 pracovních režimů: výkonový režim, hospodárný režim a funkce Speed-Up pro čelní nakládací zařízení	●
PPC ovládací páka pro čelní nakládací zařízení s plovoucí funkcí a funkcí "Return to Dig", ovládním předního pracovního zařízení, ovládním odpojení převodovky	●
Hydraulické vedení pro kladivo, ke konci ramene	●

Převodovka

Převodovka systému Power Shuttle se čtyřmi synchronizovanými rychlostními stupni	●
Diferenciál s omezením prokluzu na obou nápravách	●

Rám stroje a pneumatiky

Pohon všech čtyř kol	●
Řízení 4 kol (3 režimy) s elektronickým vyrovnáváním	●
Přední blatníky	●
Pneumatiky 16.9 × 24 - 12 PR	○
Pneumatiky 16.9 × 28 - 12 PR	○
Pneumatiky 440/80 R28	○

Servis a údržba

Multifunkční ovládací barevný monitor s monitorovacím systémem pracovního zařízení (EMMS) a řízením efektivity provozu	●
Odpojovač akumulátoru	●
Komtrax – Bezdrátový monitorovací systém Komatsu (4G)	●

Kabina

Konstrukce ROPS (ISO 3471:2008, SAEJ/ISO3471) a FOPS úroveň 2 (ISO 3449), dvoje dveře, plně otevíratelné zadní okno, stěrače předního i zadního okna, držák nápojů, sluneční clona	●
Nastavitelné odpružené sedadlo s bezpečnostním pásem	●
Monitorovací panel s barevným 7" displejem	●
Uživatelsky příjemný průvodce použitím řízení všech 4 kol	●
12 V zásuvka	●
Držák nápojů a schránka na dokumentaci a časopisy	●
Vnitřní odkládací skříňky (jedna uzamykatelná)	●
Nastavitelný sloupek řízení	●
Hydraulický brzdový systém s posilovačem	●
Klimatizace	○
Digitální radiopřehrávač DAB+	○

Bezpečnostní vybavení

Akustická výstraha pro pojezd	●
Elektrický klakson	●
Zpětná zrcátka (levá a pravá strana, záďové vpravo)	●
Hydraulické zámky stabilizačních opěr, podkopového zařízení výložníku a násady	●
Výstražný přetěžovací systém	●
Spínač nouzového zastavení motoru	●
Bezpečnostní pás s výstrahou zapnutí	●
Výstražný majáček	●
Hydraulické zámky na válcích předního výložníku se spínačem jejich deaktivace	○

Systém osvětlení

Pracovní světla na kabině (2 přední/2 zadní)	●
Pracovní světla LED na kabině (4 přední/4 zadní)	○

Další vybavení

Standardní barevné schéma a štítky	●
Katalog náhradních dílů a návod k obsluze a údržbě	●
Přídavný okruh pro ruční hydraulické kladivo	○
Přídavná přední protizávaží (170 kg, 370 kg)	○
Pryžové patky stabilizačních opěr	○
Biologicky odbouratelný hydraulický olej	○
Speciální povrchová úprava voskováním	○
Verze TUV + TBG (nebo 40 km/h)	○
Schránka na nářadí	○

Vybavení předního pracovního zařízení

PPC servoovládání	●
Funkce Speed-Up	●
Pevná bezpečnostní vzpěra	●
Systém samočinného vyrovnávání	●
Funkce "plovoucí poloha"	●
Systém vyvažování lopaty LSS (Load Stabilizer System)	○

Pracovní vybavení pro přední pracovní zařízení

Víceúčelová lopata se zuby (1,1 m ³)	○
Kombinovaná lopata 4×1 s přípravou pro překlápěcí paletizační vidle a s indikátorem úhlu otevření (1,03 m ³)	○
Lopata 4×1 pro těžký provoz (1,03 m ³)	○
Šroubovaný otěrový břit	○
Břity na zubech	○
Překlápěcí paletizační vidle pro kombinovanou lopatu 4×1	○
Paletizační vidle (pro rychloupínač)	○
Mechanický rychloupínač	○
Úhlově nastavitelná dozerová radlice (pro rychloupínač)	○
Zvedací hák pro přemísťování břemen našroubovaný na horní straně lopaty 4x1	○

Vybavení podkopového zařízení

Mechanické ovládací páky	●
Elektrohydraulický zámek výložníku podkopového zařízení	●
Zajištění otoče podkopového zařízení v přepravní poloze	●
Elektrohydraulické zajištění bočního posuvu podkopového zařízení	●
PPC servoovládání stabilizačních opěr	●
Hydraulické tlumiče	●
PPC servoovládání (vybavení podkopového zařízení)	○
Hydraulický boční posuv podkopového zařízení	○
Teleskopická násada	○
2 směrný hydraulický okruh pro příslušenství (vrtací jednotka, svahovací lžíce)	○
Alternativní ovládání ISO/SAE	○
Mechanický rychloupínač (Lehnhoff)	○

Pracovní vybavení pro podkopové zařízení

Řada lopat (300 - 800 mm) (přímé připojení (Pin-on))	○
Lopata pro čištění příkopů (1400 mm) (přímé připojení (Pin-on))	○
Závěs lopaty s okem pro zvedání	○

Další příslušenství na požádání

- standardní vybavení
- nadstandardní vybavení



K dispozici je velmi široká paleta lopat a příslušenství. S výběrem vhodného nadstandardního vybavení vám pomůže váš dodavatel Komatsu.

Uvedené údaje jsou nezávazné, právo k provádění změn vyhrazeno. Zobrazené ilustrace a diagramy se mohou lišit od standardního vybavení. Standardní a doplňkové příslušenství se může lišit v závislosti na regionu prodeje.

Váš dodavatel strojů Komatsu:



KUHN - Bohemia a. s.

Centrála:

Čestlická 299
251 01 Čestlice
Tel.: +420 212200200
www.komatsu.cz

KOMATSU

komatsu.eu

