

# KOMATSU

## PC58MR-5



Minirýpadlo

**Výkon motoru**  
29,1 kW / 39,6 PS @ 2400 ot/min

**Provozní hmotnost**  
5640 kg

**Objem lžíce**  
0,055 - 0,18 m<sup>3</sup>

Zvýšená účinnost spotřeby paliva a  
**stav životního prostředí**



Výkon motoru

**29,1 kW / 39,6 PS @ 2400 ot/min**

Provozní hmotnost

**5640 kg**

Objem lžíce

**0,055 - 0,18 m<sup>3</sup>**



## Výkon a ohleduplnost k životnímu prostředí

- Motor s nízkou spotřebou, splňující směrnice EU Stupeň V
- Integrovaný filtr pevných částic (DPF) s intervalem čištění 6000 SMR
- 6 volitelných pracovních režimů
- Funkce automatického decelerátoru a automatického vypnutí při volnoběhu

## Maximální pohodlí obsluhy

- Nastavitelné odpružené sedadlo Grammer (standardní vybavení)
- Zvýšené pohodlí obsluhy
- Multifunkční monitor s barevným 3,5" LCD displejem ve vysokém rozlišení
- Ukazatel Eco a ukazatel stavu paliva v nádrži

## Absolutní všestrannost

- Lehnhoff Powertilt integrovaný při montáži ve výrobním závodě
- Třetí přídavný okruh pro hydraulicky ovládanou funkci Powertilt a čtvrtý, jednoúčelový okruh pro ovládání hydraulického rychloupínače (nadstandard)
- Zvýšená boční zdvihová kapacita (+13 %)

## Bezpečnost na prvním místě

- Doplnkové pojezdové kladky
- LED pracovní světla (standardní vybavení)
- Detekční systém neutrální polohy
- Spínač nouzového zastavení motoru
- Kontrola bezpečnostního pásu

## Jednoduchá údržba

- Sklápěcí kabina
- Široce otevíratelná kapota motoru
- Rozšířené informace o údržbě zobrazované na monitorovacím systému

## Komtrax

- Bezdrátový monitorovací systém Komatsu
- 4G mobilní komunikace
- Integrovaná anténa pro komunikaci
- Vylepšená provozní data a reporty

## Výkon a ohleduplnost k životnímu prostředí



### Norma Komatsu EU Stupeň V

Motor Komatsu normy EU Stupeň V je produktivní, spolehlivý a efektivní. Díky svým ultra nízkým emisím má menší dopad na životní prostředí a vynikající výkon, napomáhající snižovat provozní náklady a umožňující posádce pracovat v pohodě a klidu.

### Systém Komatsu CLSS

Hydraulický systém CLSS (Closed-centre Load Sensing System – Uzavřený systém snímání zátěže) zajišťuje výkon, rychlost a dokonalou ovladatelnost všech pohybů, včetně pohybů kombinovaných. Hlavní vlastností tohoto systému je propojení mezi čerpadlem s proměnným průtokem a okruhem s uzavřeným středem se snímáním zátěže, což umožňuje obsluze provádět všechny pohyby s maximální efektivitou bez ohledu na velikost zatížení a otáčky motoru.

### Funkce automatického decelerátoru a automatického vypnutí při volnoběhu

Stroj je standardně vybaven oběma těmito funkcemi. Funkce automatického decelerátoru automaticky snižuje otáčky motoru v průběhu několika sekund od přemístění ovládací páky pracovního zařízení do neutrální polohy. Funkce vypnutí při volnoběhu automaticky zastavuje motor po uplynutí předem nastavené doby, čímž snižuje zbytečnou spotřebu paliva.



## Absolutní všestrannost



### Volitelná funkce Powertilt

Lehnhoff Powertilt je integrovaný při montáži ve výrobním závodě. Spojuje v sobě všechny výhody rychloupínače s naklápěcí hlavou a nabízí obrovské pracovní rozsahy otáčení  $2 \times 90^\circ$  na obě strany. Doplnkové přídavné hydraulické okruhy umožňují použití kompletní řady pracovních zařízení jako jsou např. rotační drapáky. Potrubí vede přes násadu kvůli lepší ochraně a dlouhé konstrukční životnosti. Lehnhoff Powertilt je ideální pro velmi přesné pohyby lopaty a také se dobře hodí pro použití hydraulického kladiva.



## Maximální pohodlí obsluhy

### Optimální pracovní podmínky

Navzdory kompaktním rozměrům nabízí PC58MR-5 bezkonkurenční pohodlí. Prostorová kabina byla navržena se zvláštní pozorností věnovanou detailům tak, aby měla obsluha zajištěno bezpečné a pohodlné pracovní prostředí. Zvláštní pozornost byla věnována posádce stroje: ergonomické a přesné proporcionální ovládání PPC a jako nadstandardní výbava účinná klimatizace a ventilace zaručující příjemnou teplotu v kabině. Mnohem větší dveře kabiny značně usnadňují přístup do kabiny.

### Perfektní pohodlí pro obsluhu

Proporcionální ovládače jsou osazeny jako standard pro bezpečné a přesné fungování pracovních zařízení. Díky potenciometru ručního plynu jsou ovládání motoru a nastavování otáček motoru velmi jednoduché. Funkce automatického řazení rychlostních stupňů při pojezdu umožňuje plynulý a účinný provoz. Stisknutím tlačítka voliče rychlosti na páce radlice se volí rychlost pojezdu s automatickým řazením 2 rychlostních stupňů nebo pevně nastavená rychlost pojezdu s trvale zařazeným 1. rychlostním stupněm, čímž je usnadněno ovládání pojezdu při práci s radlicí. V kabině je k dispozici také 12 V zásuvka.

### Nový multifunkční monitor zobrazující více informací

LCD monitor o velikosti 3,5" poskytuje vynikající viditelnost díky vysokému rozlišení. LCD panel s vysokým rozlišením je méně nepříznivě ovlivňován pozorovacím úhlem a jasem okolního prostředí, čímž je zajištěna vynikající viditelnost. Různé výstrahy a informace o stroji jsou zobrazovány v jednoduchém formátu. K dispozici jsou také další užitečné informace, jako například provozní záznamy, informace o nastavení stroje a údaje o údržbě. Obsluha může snadno přepínat mezi jednotlivými obrazovkami.



## Informační a komunikační technologie



### Znalosti

Získáváte rychlé odpovědi na základní a rozhodující dotazy týkající se Vašich strojů, dozvídáte se co stroje dělají, kdy dokončily svoji práci, kde se nacházejí, jak je lze efektivněji využít a kdy je třeba provádět jejich údržbu. Informace o výkonu stroje jsou přenášeny bezdrátovými technologiemi (satelitní, GPRS nebo 4G v závislosti na typu) ze stroje do PC a Vašemu distributorovi, který tak může pohotově reagovat na Vaše požadavky.

### Pohodlí

Komtrax umožňuje přehledné řízení flotily strojů přes webové rozhraní prakticky odkudkoli. Data jsou analyzována a zpracovávána ve speciálních packagech, které umožňují snadné a intuitivní prohlížení map, seznamů, grafů a tabulek. Můžete tak předvídat případné údržby, požadované náhradní díly a řešit problémy s techniky Komatsu ještě před jejich příjezdem ke stroji.

## KOMTRAX

### Cesta k vyšší produktivitě

Systém Komtrax představuje nejnovější výsledek vývoje bezdrátových monitorovacích technologií. Se svojí kompatibilitou s PC, chytrým telefonem či tabletem dodává podrobné informace o Vašem strojovém parku a vybavení, které šetří náklady, a kromě toho poskytuje dostatek informací usnadňujících maximální využití výkonu strojů. Tím, že vytváří vysoce integrovanou podpůrnou síť, umožňuje provádění proaktivní i preventivní údržby a přispívá ke zvýšení efektivity řízení provozu strojů.

### Akceschopnost

Podrobné informace, které máte prostřednictvím systému Komtrax po ruce 24 hodin denně a 7 dnů v týdnu, Vám umožňují přijímat lepší každodenní operativní i dlouhodobá strategická rozhodnutí bez dalších nákladů. Případné problémy tak mohou být včas odhaleny, údržba snadno naplánována, prostoje minimalizovány. Stroj tak může být udržován na správném místě – provozuschopný a na pracovišti.



## Jednoduchá údržba



### Vynikající přístupnost pro úkony údržby

Všechny body pravidelné údržby jsou díky odklápěcím krytům snadno přístupné. Palivová nádrž a nádrž hydraulického oleje jsou umístěny pod bočním krytem, v bezpečné a snadno dosažitelné poloze. Pouzdra s vysokou trvanlivostí a interval výměny motorového oleje po 500 hodinách dále snižují provozní náklady.



Zadní kapotáže pro rychlou kontrolu motoru, jednoduché prohlídky, čištění chladičů a snadný přístup k akumulátoru.



Rozsáhlejší úkony údržby lze provádět po jednoduchém odklopení kabiny



Aktualizovaný panel s multifunkčním monitorem poskytuje obsluze informace o údržbě a servisních intervalech.



Pohodlné a bezpečné doplňování paliva a oleje pod přední kapotou



Velký palivový filtr a primární filtr paliva s odlučovačem vody zajišťují ochranu motoru



Obrazovka regenerace a následného zpracování výfukových plynů pro filtr DPF



## Maximální spolehlivost a bezpečnost

### Práce ve stísněných prostorech

Nová krátká zád' stroje PC58MR-5 poskytuje optimální výkon a rychlost práce v omezených prostorech: sklady, práce na silnicích, demoliční práce, kanalizace a na všech místech, kde nemohou pracovat tradiční stroje. Robustnost a vynikající stabilita zaručují bezpečnost a jistotu při všech pracích.

### Minimální poloměr otočení

Mimořádně malý poloměr otáčení s minimálním přesahem zadní části stroje (140 mm) umožňuje obsluze soustředit se na práci ve stísněných prostorech.

### Rám ve tvaru X

Rám ve tvaru X zajišťuje maximální odolnost proti namáhání a optimální rozložení napětí. Tento rám poskytuje stroji mnohem vyšší pevnost a spolehlivost. Navíc tento typ rámu usnadňuje běžné čisticí práce na podvozku a odstraňování zeminy.



Nouzový vypínač motoru



Výstraha při nezapnutém bezpečnostním pásu a výstraha detekčního systému neutrální polohy



Hydraulické zámky výložníku a násady

## Technické údaje

### Motor

Model	Komatsu 4D88E-7
Typ	Vodou chlazený, čtyřdobý, s přímým vstříkáváním
Výkon motoru	
při otáčkách motoru	2400 ot/min
ISO 14396	29,1 kW / 39,6 PS
ISO 9249 (výkon na setrvačniku)	27,7 kW / 37,7 PS
Počet válců	4
Vrtání × zdvih	88 × 90 mm
Zdvihový objem	2189 cm <sup>3</sup>
Max. kroutící moment / otáčky motoru	137 Nm / 1440 ot/min
Typ vzduchového filtru	Suchý
Palivo	Motorová nafta podle EN590, třída 2 / stupeň D. Schopnost parafínového paliva (HVO, GTL, BTL), podle EN 15940:2016

### Řízení a brzdy

Ovládání řízení	Dvě páky s pedály a možností nezávislého ovládání každého pásu zvlášť
Typ pohonu	Hydrostatický
Hydraulické motory	Dva pístové motory
Redukční systém	Planetová převodovka
Pojezdová rychlost	
Lo / Hi	2,6 / 4,6 km/h
Maximální tažná síla	4200 daN (4280 kgf)

### Podvozek

Konstrukce	Centrální X-rám s bočně uloženými skříňovými rámy pásů
Kladky	
Pojezdové kladky (každá strana)	5
Nosné kladky (každá strana)	1
Šíře desek pásu	400 mm
Měrný tlak na podloží (standard)	0,28 kg/cm <sup>2</sup>

### Otočový systém

Otáčení je ovládáno prostřednictvím otočového hydraulického motoru. Jednoduchý otočový věnec s pastorkem s indukčně kalenými zuby. Centrální mazání otoče.

Rychlost otáčení	9,0 ot/min
------------------	------------

### Hydraulický systém

Typ	Systém Komatsu CLSS
Hlavní čerpadlo	2 × s měnitelným průtokem
Maximální průtok čerpadel	53,5 × 2 + 33,8 + 12 l/min
Maximální provozní tlak	26,5 MPa (265 bar)
Hydraulické motory	
Pojezdové ústrojí	2 × motor s měnitelným průtokem
Otoč	Jeden pístový motor s proměnným průtokem
Hydraulické válce (vrtání × zdvih)	
Výložník	90 × 691 mm
Násada	85 × 733 mm
Lopata	75 × 580 mm
Otoč výložníku	95 × 630 mm
Radlice	110 × 140 mm
Síla od válce lopaty (ISO 6015)	
	3900 daN (3980 kg)
Síla od válce násady (ISO 6015)	
Násada 1640 mm	2392 daN (2440 kg)
Násada 2000 mm	2226 daN (2270 kg)

### Radlice

Typ	Samostatná konstrukce svařovaná obloukem
Šíře × výška	1960 × 355 mm
Radlice, maximální výška zdvihu	430 mm
Radlice, maximální rypná hloubka	330 mm

### Plnicí objemy provozních kapalin

Palivová nádrž	65 l
Chladič	8,8 l
Motorový olej (provozní náplně)	7,5 l
Hydraulický systém	55 l

**Životní prostředí**

Emise motoru	Motor plně vyhovuje emisním omezením výfukových plynů podle normy EU Stupeň V
Hladiny hluku	
LwA hladina vnějšího hluku	96 dB(A) (2000/14/EC Stupeň II)
LpA hladina vnitřního hluku	77 dB(A) (ISO 6396 dynamický test)
Úroveň vibrací (EN 12096:1997)	
Ruka/paže	$\leq 2,5 \text{ m/s}^2$ (přesnost K = 0,58 $\text{m/s}^2$ )
Tělo	$\leq 0,5 \text{ m/s}^2$ (přesnost K = 0,22 $\text{m/s}^2$ )

Obsah fluorovaných skleníkových plynů HFC-134a (GWP 1430).  
Množství plynu 0,6 kg, což odpovídá CO<sub>2</sub> 0,86 t.

**Provozní hmotnost (přibližná)**

Pryžové pásy	5570 kg
Silniční pásy	5640 kg
Ocelové pásy	5640 kg

Provozní hmotnost včetně kabiny, základního vybavení, obsluhy, provozních náplní, plně palivové nádrže a standardního vybavení.

**Rozměry stroje**

	mm	1640	2000
Délka násady	mm	1640	2000
Délka výložníku	mm	2900	2900
A Celková délka	mm	5550	5550
B Celková výška	mm	2590	2590
C Celková šířka	mm	1960	1960
D Světlost pod protizávažím	mm	610	610
E Světlost nad zemí	mm	290	290
F Poloměr otáčení zadní části	mm	1180	1180
G Délka pásu na zemi	mm	2000	2000
H Délka pásu	mm	2520	2520
I Rozchod pásů	mm	1560	1560
J Šíře desek pásu	mm	400	400
K Celková šíře vrchní nástavby	mm	1835	1835
L Vzdálenost osy otoče od zádi stroje	mm	1265	1265
M/N Úhel natočení výložníku	°	85 / 50	85 / 50
O Odsazení výložníku vlevo	mm	630	630
P Odsazení výložníku vpravo	mm	880	880

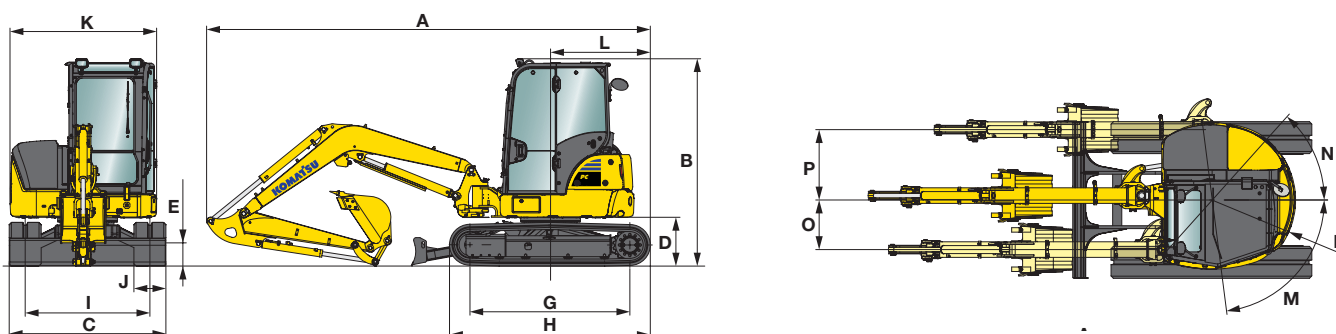

## Pracovní dosahy

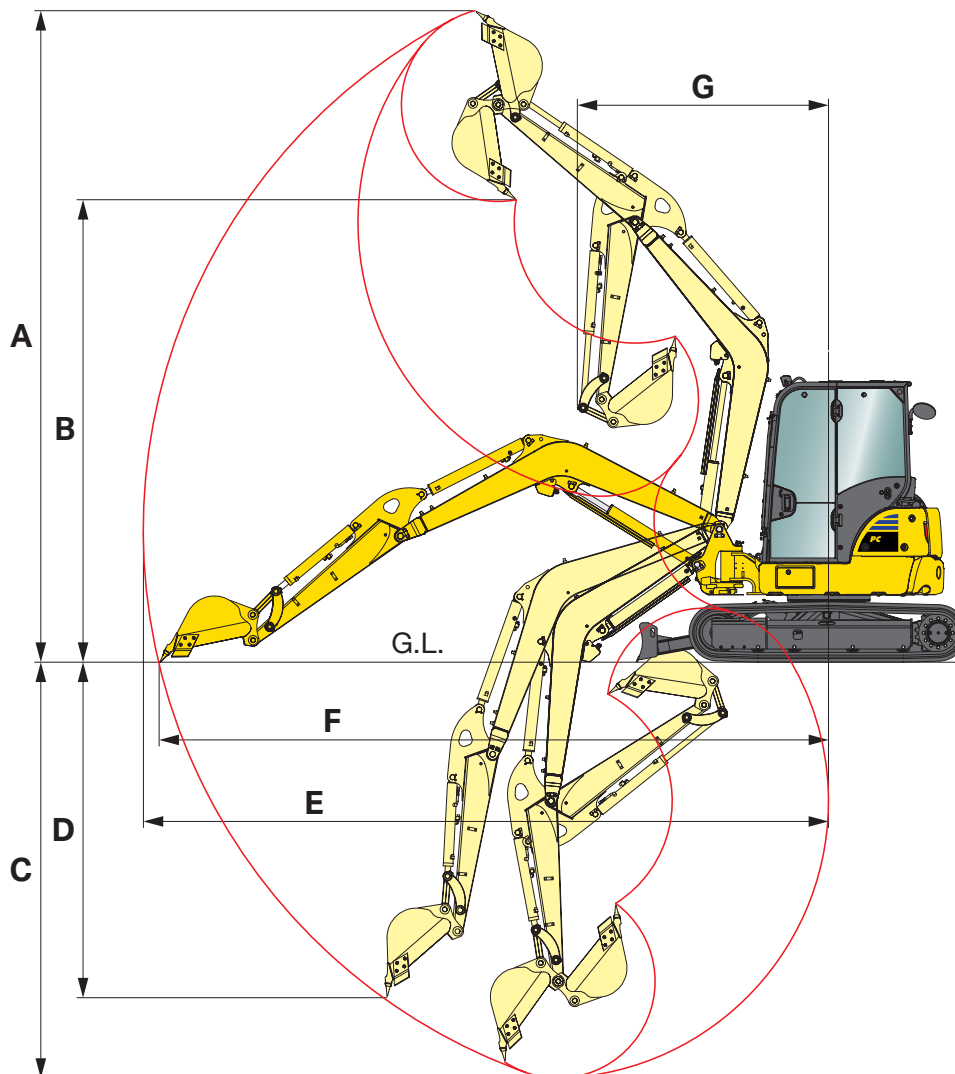

### Pracovní dosahy

Délka násady	mm	1640	2000
A Max. rypná výška	mm	5915	6180
B Max. výšpná výška	mm	4200	4470
C Max. hloubka výkopu	mm	3770	4130
D Max. svislá rypná hloubka	mm	3030	3380
E Max. rypný dosah	mm	6220	6570
F Max. rypný dosah při zemi	mm	6075	6435
G Min. poloměr otočení	mm	2285	2390
Min. poloměr otočení s max. vyoseným výložníkem	mm	1760	1855

## Nosnost

**A** Vyložení ze středu otoče

**B** Výška uchycení lopaty

Nosnost včetně lopaty, pákovi lopaty a válce lopaty



Podélná nosnost



Příčná nosnost

### PC58MR-5, s kabinou, se silničními pásy, zvednutou radlicí a lopatou 110 kg

Délka násady					
	<b>A</b>	<b>Max.</b>	<b>4,0 m</b>	<b>3,0 m</b>	<b>2,0 m</b>
	<b>B</b>				
1640 mm	4,0 m kg	810	770		
	3,0 m kg	670	780		
	2,0 m kg	580	940	990	
	1,0m kg	550	900	990	
	0,0 m kg	560	860	990	
	-1,0 m kg	610	840	990	990

Délka násady					
	<b>A</b>	<b>Max.</b>	<b>4,0 m</b>	<b>3,0 m</b>	<b>2,0 m</b>
	<b>B</b>				
2000 mm	4,0 m kg	680	610		
	3,0 m kg	500	630		
	2,0 m kg	530	940	990	
	1,0m kg	500	900	990	
	0,0 m kg	500	850	990	990
	-1,0 m kg	540	820	990	990

1640 mm se zařízením Powertilt	4,0 m kg	600	640		
	3,0 m kg	540	650		
	2,0 m kg	460	820	990	
	1,0m kg	440	780	960	
	0,0 m kg	480	760	920	
	-1,0 m kg	500	750	920	970

Hodnoty jsou měřeny dle standardů ISO standard 10567. Hodnoty nepřekračují 87% hydraulické nosnosti nebo 75% klopného zatížení. Rýpadla, používaná k manipulaci s břemeny, musí splňovat případné místně platné předpisy a dále musí být vybavena hydraulickými zámky (výložník a násada) a výstražným přetěžovacím zařízením dle normy ČSN EN 474-5.

- Hodnoty označené hvězdičkou (\*) jsou omezeny kapacitou hydraulického systému.

- Výpočty se vztahují ke stroji stojícímu na pevném a rovném povrchu.

- Zvedací bod je hypotetický hák umístěný za lopatou.

## Standardní a nadstandardní vybavení

### Motor

Vznětový motor Komatsu, 4D88E-7 chlazený vodou, čtyřdobý, s přímým vstříkáváním	●
Splňuje požadavky normy EU Stupeň V	●
Filtr pevných částic (DPF)	●
Ukazatel stavu paliva	●
Funkce automatického decelerátoru	●
Funkce automatického vypnutí při volnoběhu	●
Alternátor 12 V / 55 A	●
Startér 12 V / 2,3 kW	●
Akumulátory 12 V / 72 Ah	●

### Hydraulický systém

Systém volby ze 6 pracovních režimů: výkonový režim, ekonomický režim, režim hydraulického kladiva, výkonový režim pro příslušenství a ekonomický režim pro příslušenství a režim zvedání	●
Nastavitelná PPC ovládací páka ovládaná pohybem zápěstí pro pro rameno, výložník, lopatu a otoč, s proporcionálními ovladači funkcí pracovních zařízení	●
PPC ovládací páka a pedály pro řízení a pojezd	●
Automatický dvou-rychlostní pojezd dokonalé ovladatelnosti	●
Pojistné ventily přídatných okruhů	○
Třetí přídatný okruh pro hydraulicky ovládanou funkci Powertilt a čtvrtý, jednocíselový okruh pro ovládní hydraulického rychloupínače	○
Druhý přídatný hydraulický okruh (HCU-C)	○
Lehnhoff Powertilt	○

### Podvozek

Pryžové pásy 400 mm	●
Silniční pásy 400 mm	○
Ocelové pásy 400 mm	○

### Kabina

Naklápěcí kabina úrovně 1 vybavená ochrannými konstrukcemi ROPS (ISO 3471) / OPG (ISO 10262), topením, střešním oknem, otevíratelným předním oknem se zámky, dolním oknem, stěračem čelního skla a podlahovou rohoží	●
Nastavitelné odpružené sedadlo s navijecím bezpečnostním pásem	●
Monitorovací panel s barevným 3,5" displejem	●
12 V zásuvka	●
Schránka na dokumentaci a časopisy	●
Klimatizace	○
Příprava pro instalaci rádia + rádio	○

### Bezpečnostní vybavení

Akustická výstraha pro pojezd	●
Elektrický klakson	●
Zpětná zrcátka (levá a pravá strana, zádové vpravo)	●
Hydraulické zámky výložníku a násady	●
Výstražný přetěžovací systém	●
Spínač nouzového zastavení motoru	●
Detekční systém neutrální polohy	●
Kontrola bezpečnostního pásu	●
Závěs lopaty s okem pro zvedání	○
Hydraulické zámky lopaty	○

### Servis a údržba

Multifunkční ovládací barevný monitor s monitorovacím systémem pracovního zařízení (EMMS) a řízením efektivity provozu	●
Odpojovač baterie	●
Komtrax – Bezdrátový monitorovací systém Komatsu (4G)	●

**Systém osvětlení**

Pracovní světlo (LED) na výložníku	●
Dvě přední pracovní světla (LED) na kabině	●
Zadní pracovní světla (LED) na kabině	●
Výstražný majáček	○

**Příslušenství**

Řada lopat (300 - 800 mm)	○
---------------------------	---

**Pracovní zařízení**

Výložník	●
Radlice	●
Násada 1640 mm	●
Ochranný kryt hydraulického válce výložníku	●
Ochranný kryt pojistného ventilu výložníku	●
Násada 2000 mm (bez zařízení Powertilt)	○

**Další vybavení**

Standardní barevné schéma a samolepky	●
Návod k obsluze a údržbě, katalog náhradních dílů	●
Přepínací ventil na hydraulickém válci lopaty umožňující používání svahovací lopaty	○
Speciální povrchová úprava voskováním	○

Další příslušenství na požádání

- standardní vybavení
- nadstandardní vybavení



K dispozici je velmi široká paleta lopat a příslušenství. S výběrem vhodného nadstandardního vybavení vám pomůže váš dodavatel Komatsu.

Uvedené údaje jsou nezávazné, právo k provádění změn vyhrazeno. Zobrazené ilustrace a diagramy se mohou lišit od standardního vybavení. Standardní a doplňkové příslušenství se může lišit v závislosti na regionu prodeje.

---

Váš dodavatel Komatsu:



**KUHN - Bohemia a. s.**

**Centrála:**  
Čestlická 299  
251 01 Čestlice  
Tel.: +420 212200200  
[www.komatsu.cz](http://www.komatsu.cz)

**KOMATSU**

[komatsu.eu](http://komatsu.eu)

